

2. AVVERTENZE GENERALI DI SICUREZZA

- 2.1) Leggete ed assimilate bene tutte le notizie riportate nel Manuale dell'operatore prima di manovrare la gru mobile. Assicuratevi di conoscere perfettamente la posizione e la funzione di ogni comando provando la gru su un'area sicura e libera da ostacoli e persone. Non permettete a nessuno di azionare la gru mobile al vostro posto.



- 2.2) Servitevi delle scale per salire e scendere dalla gru mobile, utilizzando i corrimano, le due mani e tenendo la parte anteriore del corpo rivolta verso la macchina. Non saltate dalla macchina. Non servitevi dei comandi e delle tubazioni flessibili come appigli. Portate il casco, gli occhiali, indumenti e scarpe di sicurezza secondo i regolamenti in vigore nel Paese.

Tenete pulite da olio, gasolio, grasso, ecc. le pedane, i para-fanghi, i cofani, la cabina e le vostre scarpe per evitare di scivolare dai pedali di comando causando manovre non volute. Non camminate su spigoli, tubi o superfici poco resistenti. Salite e scendete dalla gru mobile solo quando è perfettamente ferma.



- 2.3) Prima di avviare il motore verificate che nessuno si trovi nelle immediate vicinanze della gru mobile. Date un colpo di clacson di avvertimento. Non utilizzate l'etere per aiutare il motore ad avviarsi ad eccezione dei casi in cui il motore è predisposto con un impianto idoneo.
- Prima di avviare il motore azionate il freno di stazionamento e mettete i comandi in posizione neutra seguendo le istruzioni del costruttore. Non avviate il motore in ambienti chiusi salvo che vi sia un efficace sistema per l'evacuazione dei gas di scarico. Avviare il motore della gru mobile spingendo oppure trai-

nando il veicolo non è sempre possibile e comunque è sempre una manovra pericolosa.

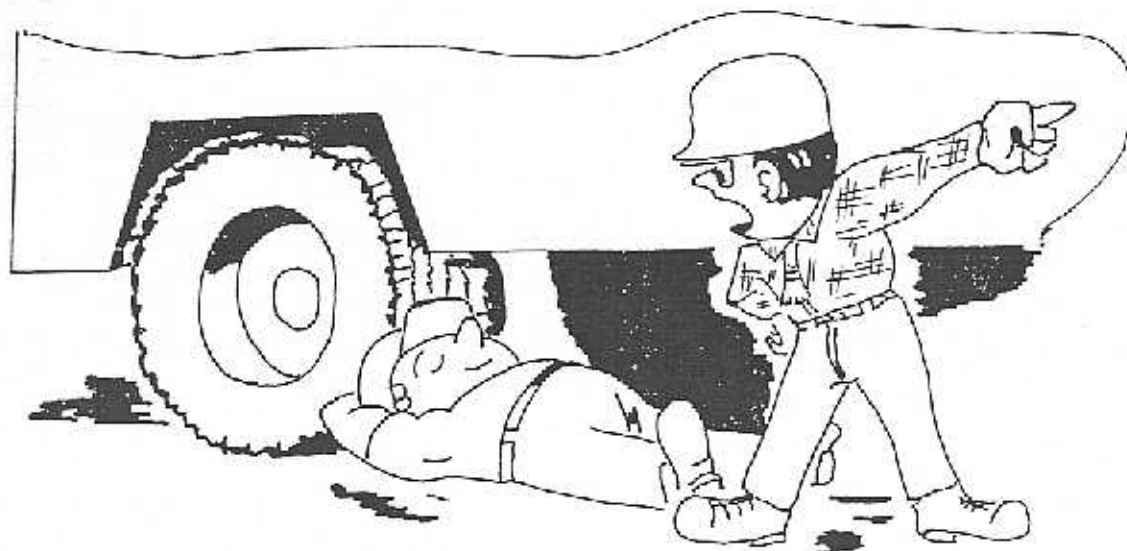

3. AVVERTENZE RELATIVE AI SOLLEVAMENTI

- 3.1) L'uso della gru mobile è riservato a personale autorizzato che sia a conoscenza delle norme vigenti sugli apparecchi di sollevamento e delle caratteristiche proprie d'uso della gru mobile.
- 3.2) Le portate della gru mobile possono essere riferite all'intero settore operativo (es. 360°) oppure ad un settore limitato (es. posteriore). In cabina e nel manuale dell'operatore la limitazione delle aree di lavoro e l'agibilità nell'interno di esse deve essere chiaramente ed inequivocabilmente illustrata.

ESEMPI DI AREE DI LAVORO

Aree di lavoro
per gru mobili automotrici

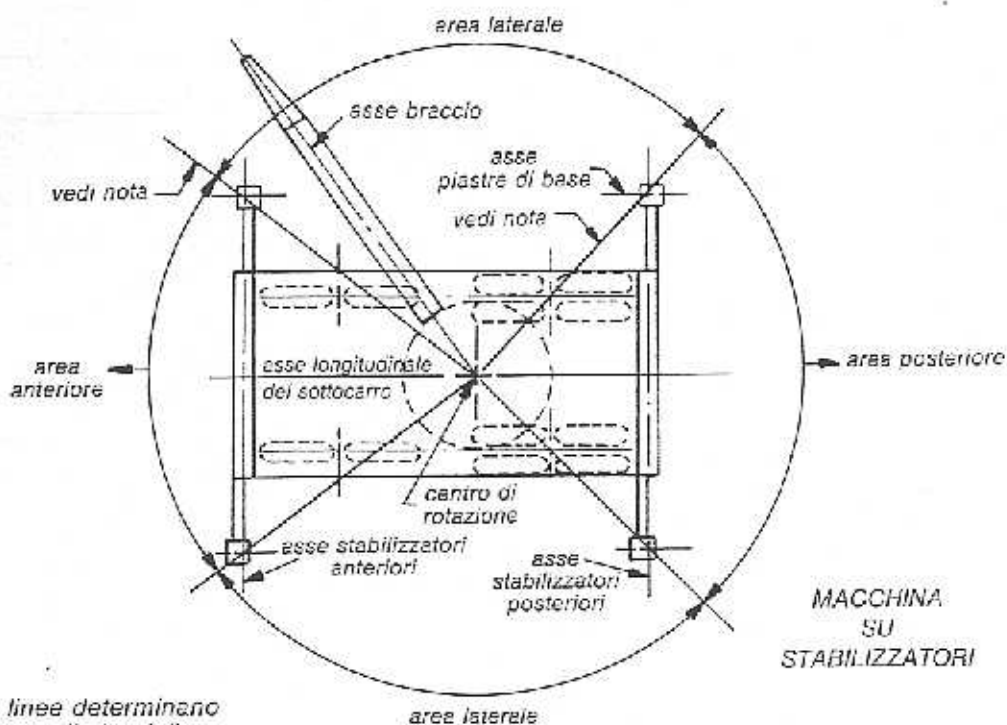

NOTA:

Queste linee determinano la posizione limite delle aree di lavoro in cui devono muoversi i carichi specificamente definiti

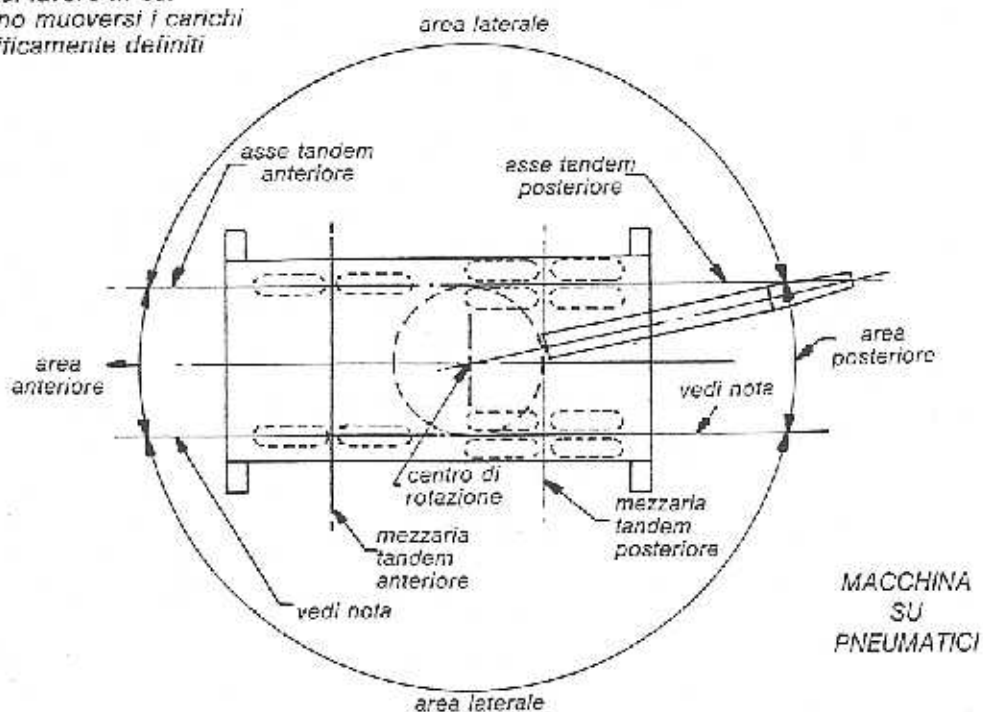

Aree di lavoro per gru mobili autocarrate

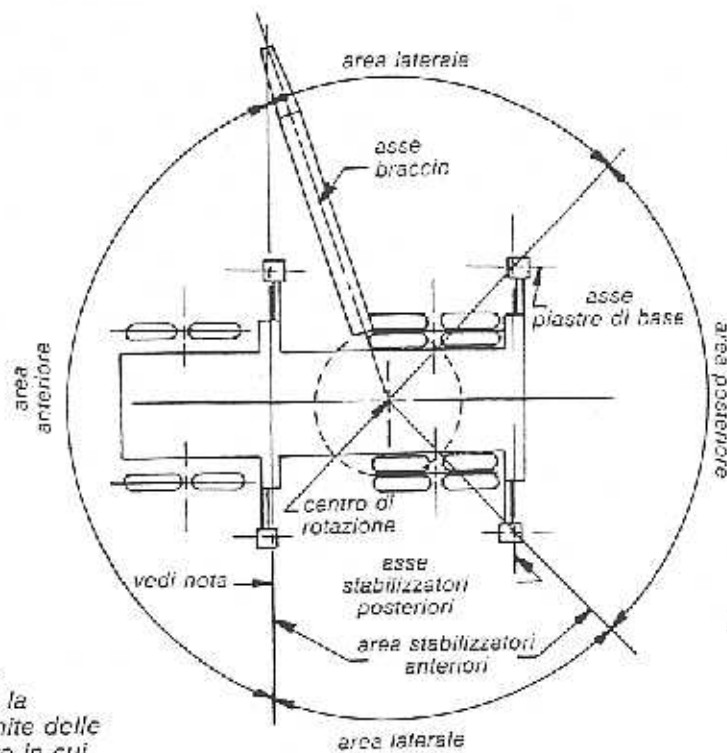

**MACCHINA
SU
STABILIZZATORI**

NOTA:
Queste linee
determinano la
posizione limite delle
aree di lavoro in cui
devono muoversi i
carichi specificamente
definiti

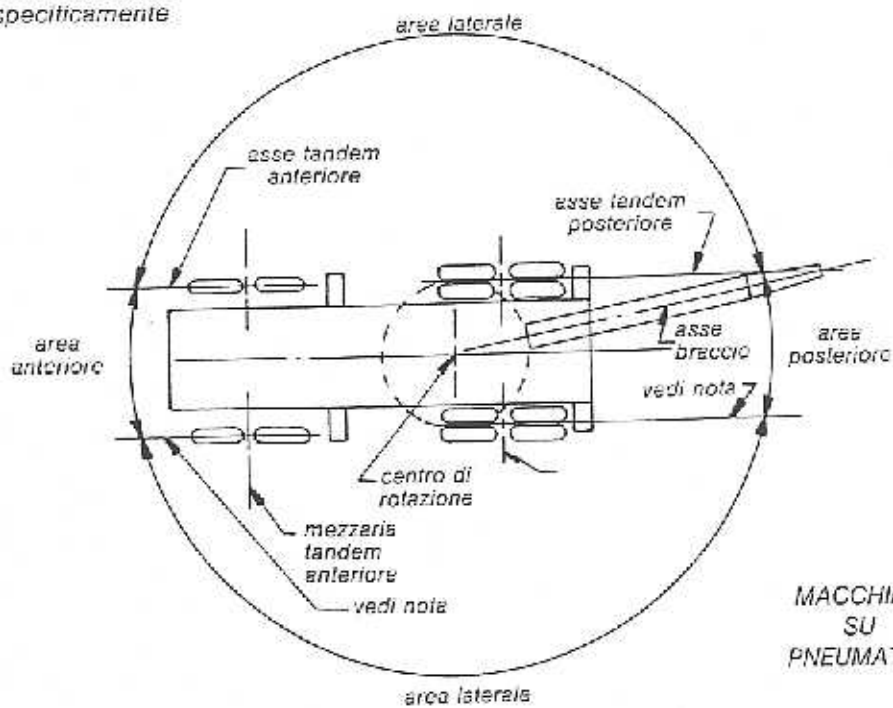

**MACCHINA
SU
PNEUMATICI**

Aree di lavoro per gru mobili cingolate

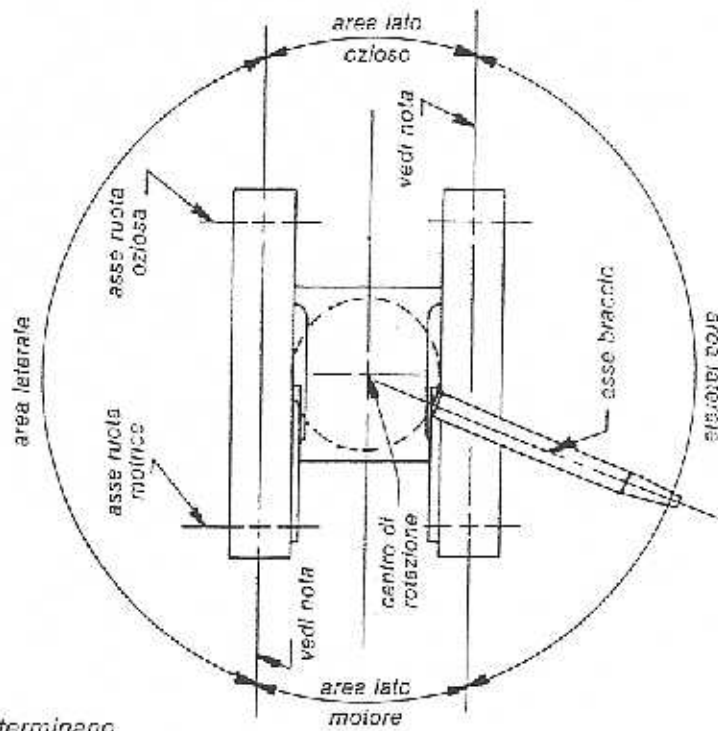

NOTA:

Queste linee determinano la posizione limite delle aree di lavoro in cui devono muoversi i carichi specificamente definiti